

АДМИНИСТРАЦИЯ МО "ГОРОДСКОЙ ОКРУГ "ГОРОД НАРЬЯН-МАР"

ПОСТАНОВЛЕНИЕ
от 10 января 2018 г. N 4

**ОБ УТВЕРЖДЕНИИ ПРАВИЛ АРХИТЕКТУРНО-ХУДОЖЕСТВЕННОГО
ОФОРМЛЕНИЯ ЗДАНИЙ, СТРОЕНИЙ, СООРУЖЕНИЙ, ФАСАДЫ КОТОРЫХ
ОПРЕДЕЛЯЮТ АРХИТЕКТУРНЫЙ ОБЛИК СЛОЖИВШЕЙСЯ ЗАСТРОЙКИ
НА ТЕРРИТОРИИ МО "ГОРОДСКОЙ ОКРУГ "ГОРОД НАРЬЯН-МАР"**

Список изменяющих документов

(в ред. постановлений Администрации муниципального образования
"Городской округ "Город Нарьян-Мар" от 29.05.2019 N 537,
от 12.05.2022 N 592, от 07.07.2022 N 863, от 24.11.2022 N 1481,
[постановления](#) администрации МО "Городской округ "Город Нарьян-Мар"
от 10.04.2023 N 521,
постановлений Администрации муниципального образования "Городской округ
"Город Нарьян-Мар" от 16.06.2023 N 948, от 24.01.2024 N 145)

В соответствии с [Уставом](#) МО "Городской округ "Город Нарьян-Мар", Градостроительным [кодексом](#) Российской Федерации, Жилищным [кодексом](#) Российской Федерации, Федеральным [законом](#) от 13.03.2006 N 38-ФЗ "О рекламе", [Правилами](#) благоустройства территории муниципального образования "Городской округ "Город Нарьян-Мар", утвержденными решением Совета городского округа "Город Нарьян-Мар" от 22.12.2022 N 404-р, Администрация МО "Городской округ "Город Нарьян-Мар" постановляет:

(в ред. [постановления](#) Администрации муниципального образования "Городской округ "Город Нарьян-Мар" от 12.05.2022 N 592, [постановления](#) администрации МО "Городской округ "Город Нарьян-Мар" от 10.04.2023 N 521)

1. Утвердить [Правила](#) архитектурно-художественного оформления зданий, строений, сооружений, фасады которых определяют архитектурный облик сложившейся застройки на территории МО "Городской округ "Город Нарьян-Мар" (далее - Правила) (Приложение).

2. Установка на зданиях новых информационных конструкций, выполняемая после вступления в силу настоящего постановления, осуществляется в строгом соответствии с требованиями, установленными Правилами.

3. Информационные конструкции, установленные до вступления в силу настоящего постановления, подлежат приведению в соответствие с требованиями, установленными [Правилами](#), в следующие сроки:

3.1. В срок до 1 апреля 2018 года - информационные конструкции, изготовленные из баннерной ткани, аппликации на витринах или окнах.

3.2. В срок до 1 июля 2018 года - информационные конструкции на фасадах зданий, выходящих на улицы Смидовича, имени В.И.Ленина, имени И.П.Выучейского, Юбилейная, имени 60-летия Октября, Октябрьская, Первомайская, Полярная, Рабочая.

3.3. В срок до 31 декабря 2018 года - остальные информационные конструкции.

4. Установить, что управление организационно-информационного обеспечения

Администрации МО "Городской округ "Город Нарьян-Мар" является уполномоченным органом по контролю за соблюдением Правил на территории муниципального образования "Городской округ "Город Нарьян-Мар" (далее - уполномоченный орган администрации Города).

(п. 4 в ред. [постановления](#) Администрации муниципального образования "Городской округ "Город Нарьян-Мар" от 12.05.2022 N 592)

5. Информационные конструкции, не приведенные в соответствии с требованиями в установленные [пунктом 3](#) настоящего Постановления сроки, подлежат демонтажу на основании предписания уполномоченного органа.

6. Настоящее постановление вступает в силу со дня опубликования.

Глава МО "Городской округ
"Город Нарьян-Мар"
О.О.БЕЛАК

Приложение

Утверждены
постановлением Администрации МО
"Городской округ "Город Нарьян-Мар"
от 10.01.2018 N 4

**ПРАВИЛА
АРХИТЕКТУРНО-ХУДОЖЕСТВЕННОГО ОФОРМЛЕНИЯ ЗДАНИЙ, СТРОЕНИЙ,
СООРУЖЕНИЙ, ФАСАДЫ КОТОРЫХ ОПРЕДЕЛЯЮТ АРХИТЕКТУРНЫЙ
ОБЛИК СЛОЖИВШЕЙСЯ ЗАСТРОЙКИ НА ТЕРРИТОРИИ
МО "ГОРОДСКОЙ ОКРУГ "ГОРОД НАРЬЯН-МАР"**

Список изменяющих документов

(в ред. постановлений Администрации муниципального образования
"Городской округ "Город Нарьян-Мар" от 29.05.2019 N 537,
от 12.05.2022 N 592, от 07.07.2022 N 863, от 24.11.2022 N 1481,
[постановления](#) администрации МО "Городской округ "Город Нарьян-Мар"
от 10.04.2023 N 521,
постановлений Администрации муниципального образования "Городской округ
"Город Нарьян-Мар" от 16.06.2023 N 948, от 24.01.2024 N 145)

1. Общие положения

1.1. Правила архитектурно-художественного оформления зданий, строений, сооружений, фасады которых определяют архитектурный облик сложившейся застройки на территории МО "Городской округ "Город Нарьян-Мар" (далее - Правила), устанавливают единые для МО "Городской округ "Город Нарьян-Мар" (далее - Город) требования к размещению информационных конструкций (далее также - информационных вывесок) и рекламных конструкций на внешних стенах, крышах и иных конструктивных элементах зданий, строений, сооружений, не находящихся в собственности Ненецкого автономного округа или собственности Города (далее - здания), и контролю за соблюдением этих требований.

(п. 1.1 в ред. [постановления](#) администрации МО "Городской округ "Город Нарьян-Мар" от

10.04.2023 N 521)

1.2. Правила разработаны в соответствии с [Уставом](#) МО "Городской округ "Город Нарьян-Мар", Градостроительным [кодексом](#) Российской Федерации, Жилищным [кодексом](#) Российской Федерации, Федеральным [законом](#) от 13.03.2006 N 38-ФЗ "О рекламе" (далее - Федеральный закон "О рекламе"), [Правилами](#) благоустройства территории муниципального образования "Городской округ "Город Нарьян-Мар", утвержденными решением Совета городского округа "Город Нарьян-Мар" от 22.12.2022 N 404-р, иными нормативными правовыми актами.

(п. 1.2 в ред. [постановления](#) администрации МО "Городской округ "Город Нарьян-Мар" от 10.04.2023 N 521)

1.3. Соблюдение Правил обязательно для всех лиц, принимающих участие в деятельности по установке и (или) эксплуатации рекламных и информационных конструкций на зданиях, фасады которых определяют архитектурный облик сложившейся застройки на территории Города.

(п. 1.3 в ред. [постановления](#) администрации МО "Городской округ "Город Нарьян-Мар" от 10.04.2023 N 521)

1.4. Установка рекламных и информационных конструкций на зданиях и их эксплуатация осуществляются в соответствии с Правилами.

1.5. Установка и эксплуатация рекламных конструкций допускаются при наличии разрешения на установку и эксплуатацию рекламной конструкции, выдаваемого в порядке, установленном законодательством Российской Федерации.

(в ред. [постановления](#) Администрации муниципального образования "Городской округ "Город Нарьян-Мар" от 12.05.2022 N 592)

2. Основные подходы к архитектурно-художественному оформлению Города

2.1. Архитектурно-художественное оформление Города должно развиваться в едином стиле, комплексно и структурировано, по формуле "город - улица - здание - деталь". Каждый элемент оформления - единичная вывеска или общее оформление фасада здания, его колористика, освещение - играют важную роль в завершенности и цельности всего облика города.

2.2. Изменения фасадов зданий, в том числе устройство и/или изменение рекламных и информационных конструкций на внешних стенах, крышах и иных конструктивных элементах зданий, производится исключительно по согласованию с уполномоченным органом администрации Города, если иное не предусмотрено настоящими Правилами.

3. Информационные конструкции

3.1. Информационные конструкции, не содержащие сведений рекламного характера, монтируемые и располагаемые на внешних стенах, крышах и иных конструктивных элементах зданий без получения отдельных согласований и разрешений:

3.1.1. Конструкция, содержащая информацию ориентирования в городской среде, включающая в себя обозначение наименования улицы и номерного знака здания, размещаемая соответствующими городскими службами.

3.1.2. Конструкция, содержащая информацию о проведении строительных, дорожных, аварийных работ, размещаемая в целях безопасности и информирования населения.

3.1.3. Надписи и обозначения, содержащие информацию о внутригородских объектах, мемориальные доски. Особенности размещения таких надписей, обозначений и мемориальных досок регулируются муниципальными правовыми актами.

3.1.4. Праздничное некоммерческое (без использования наименований организаций и их логотипов) оформление здания - различного рода декоративные элементы (мягкое стяговое оформление, флаги, световые установки, перетяжки, настенные панно, гирлянды и другие), производимое согласно концептуальным решениям, планам и схемам, утвержденным правовыми актами органов власти Ненецкого автономного округа, Города, комиссиями, оргкомитетами и иными уполномоченными органами.

3.1.5. Учрежденческая доска (с информацией о полном зарегистрированном наименовании организации и ее ведомственной принадлежности и режиме работы), размещаемая при входе в организацию, площадью не более 1 кв. м.

3.1.6. Отдельно стоящие объемные буквы и знаки без подложки высотой не более 15 см, установленные на уровне глаз, общей площадью информационного поля не более 1 кв. м.

3.1.7. Информационные конструкции внутри помещения, установленные на расстоянии не менее полуметра от плоскости витрины (окна).

3.2. Информационные конструкции, не содержащие сведений рекламного характера, монтируемые и располагаемые на внешних стенах, крышах и иных конструктивных элементах зданий без получения разрешения, подлежащие согласованию с уполномоченным органом администрации Города:

3.2.1. Информационная конструкция (вывеска) хозяйствующего субъекта площадью не более 2 кв. м, содержащая информацию согласно [статье 9](#) Федерального закона "О защите прав потребителей" (фирменное наименование (наименование) организации, место ее нахождения (адрес), режим ее работы; информация о государственной регистрации индивидуального предпринимателя и наименовании зарегистрировавшего его органа), если имеется - с изображением их товарных знаков или знаков обслуживания, зарегистрированных в порядке, установленном законодательством, либо коммерческого обозначения, если такое обозначение обладает достаточными различительными признаками и его употребление правообладателем для индивидуализации своего предприятия является известным в пределах определенной территории, располагаемая у входа в помещение, занимаемое хозяйствующим субъектом.

3.2.2. Информационная конструкция хозяйствующего субъекта площадью не более 5 кв. м, располагающаяся на фасаде здания в пределах помещений, занимаемых хозяйствующим субъектом.

3.2.3. Информационная конструкция хозяйствующего субъекта, содержащая информацию о его фирменном наименовании (наименовании), логотип (товарный знак, коммерческое обозначение и т.п.) площадью не более 10 кв. м, располагающаяся на крыше здания, единственным собственником которого является хозяйствующий субъект, установивший вывеску.

3.2.4. Информационные конструкции, установленные на внешних стенах, крышах и иных конструктивных элементах зданий торговых комплексов, в соответствии с разработанной собственником здания архитектурно-художественной концепцией, определяющей размещение и конструкцию вывесок.

3.2.5. Информационные конструкции для оформления витрин и/или окон.

3.3. Разрешенные к установке виды информационных конструкций:

3.3.1. Вывески из отдельных букв и знаков. Допустимо изготовление конструкции на плоской подложке или крепление непосредственно на фасад. Плоские буквы и знаки должны крепиться на некотором расстоянии от плоскости фасада/подложки, чтобы каждая буква или знак отбрасывали собственную тень. Объемные буквы и знаки могут крепиться на некотором расстоянии от плоскости фасада/подложки или вплотную к плоскости. Допускается использовать буквы и знаки, вырезанные

в подложке. Может быть использована внешняя, внутренняя и контражурная подсветка. Подложка может быть любого темного цвета или в цвет здания. Если она изготовлена из металла, натурального камня, дерева или стекла, то допускается цвет неокрашенного материала. Яркие цвета подложек недопустимы.

3.3.2. Световые короба (лайтбоксы). В конструкции используется плоская подложка, излучающая свет. Буквы и знаки на лайтбоксах могут быть объемными, прорубными или изготовлены методом аппликации.

(в ред. [постановления](#) Администрации муниципального образования "Городской округ "Город Нарьян-Мар" от 24.11.2022 N 1481)

3.3.3. Панели-кронштейны. Информационные конструкции, установленные поперек тротуара, перпендикулярно плоскости фасада. Вид крепления определяется архитектурой здания (Приложение 1, рисунок 5). Панели-кронштейны могут содержать только логотип и род деятельности компании (аптека, парикмахерская, нотариус) без рекламной и/или контактной информации. Панель-кронштейн может выполнять функцию указателя, когда не висит непосредственно у входа в заведение. Допускается использование внутренней подсветки. Фон должен быть однородным, неярким.

3.3.4. Таблички. К табличкам относятся конструкции с плоской подложкой, расположенные на уровне глаз: вывески заведений и организаций, учрежденческие доски, меню ресторанов и кафе и т.п. Если несколько организаций расположены в одном подъезде, рекомендуется устанавливать общий указатель, на котором будут размещены логотипы и названия организаций с указанием этажа и номера офиса.

3.3.5. Отдельные буквы и знаки на витринах и окнах. Буквы и знаки могут быть объемными или изготовлены методом аппликации. Аппликация пленкой в окнах/витринах занимаемого помещения должна быть выполнена из отдельных букв и элементов, с внутренней стороны, и не должна превышать 30% заполнения оконного/витринного стекла. Допускается внутренняя или внешняя подсветка витрины/окна. Сплошное оклеивание или перекрытие витрины/окна пленкой или иной конструкцией категорически запрещается.

3.3.6. Съёмные вывески на гибком материале. К этому виду информационных конструкций относятся флаги и штандарты. На них можно размещать только логотип и профиль деятельности компании. Фон должен быть однородным.

3.3.7. Крышные установки. Изготавливаются в виде объемных букв и знаков без подложки на высоте не более 1 метра от плоскости крыши и не менее 1 метра в глубину, не превышающих в высоту 10% высоты здания.

3.4. Не допускается использование в качестве информационных конструкций баннеров и билбордов, а также вывесок с вертикальным расположением на ней знаков и букв.

(в ред. [постановления](#) Администрации муниципального образования "Городской округ "Город Нарьян-Мар" от 24.11.2022 N 1481)

3.5. Размещение иных видов информационных конструкций, кроме предусмотренных настоящими Правилами, не допускается.

3.6. В случае самовольной установки информационной конструкции, не являющейся рекламной конструкцией и не предусмотренной [пунктом 3.1](#) настоящих Правил, указанная информационная конструкция подлежит демонтажу на основании предписания уполномоченного органа администрации Города.

3.7. Основные требования и правила размещения информационных конструкций:

3.7.1. На жилых многоквартирных домах информационные вывески располагаются между

первым и вторым этажами над входом либо окнами занимаемого организацией помещения. В редких случаях допустимо размещение вывески выше, к примеру, на нежилых домах и торговых комплексах, в основном имеющих концепцию размещения рекламы, разрабатываемую администрацией совместно с арендаторами.

КонсультантПлюс: примечание.

Приложение 1 не приводится. С ним можно ознакомиться через представителя Регионального информационного центра.

3.7.2. Габариты конструкции необходимо центровать по горизонтали по архитектурным линиям фасада, оконным либо дверным проемам (Приложение N 1, рисунок 1).

3.7.3. При размещении информационной конструкции должна быть соблюдена единая ось с соседними конструкциями (Приложение N 1, рисунок 2).

3.7.4. Максимальная высота отдельных букв и знаков при их креплении на фасад либо максимальная высота плоской подложки не должна превышать 60 см. Но при этом нужно понимать, что данные значения допустимы не на всех фасадах и могут быть уменьшены в зависимости от архитектуры и размеров простенка. Глубина букв/подложки должна быть пропорциональна высоте и составлять примерно 1/5, то есть при высоте буквы 35 см рекомендуемая глубина 7 см.

3.7.5. При выборе цвета следует отдавать предпочтение нейтральным цветам, а не "кричащим" и ярким. Если цвета определены фирменным стилем и не гармонируют с цветом фасада, выбираются монохромные варианты написания и используются бронзовый, золотой, серый и белый цвета.

3.7.6. Запрещается размещение вывесок над арками, на эркерах, пилястрах, колоннах, балконах, лоджиях, воротах, оградах и архитектурных декорах фасада. Также недопустимо перекрывать окна, дорожные знаки, мемориальные доски и знаки адресной системы.

3.7.7. На фасадах зданий, выходящих на улицы Смидовича, имени В.И.Ленина, имени И.П.Выучейского, Юбилейная, имени 60-летия Октября, Октябрьская, Первомайская, Полярная, Рабочая, использование подложки допускается в крайних случаях и при условии, что она должна быть либо прозрачной, либо в цвет фасада, либо сочетаться с элементами отделки фасада и/или крыши.

3.7.8. Относ при размещении вывески от стены должен быть не более 30 см (Приложение N 1, рисунок 3).

3.7.9. Информация должна быть размещена в одну строку, в редких случаях допускается размещение в две строки, если данное решение является единственно возможным.

3.7.10. Текст информации должен обязательно содержать профиль деятельности либо название организации на русском языке и при этом быть лаконичным и понятным.

3.7.11. Гарнитура шрифта подбирается в соответствии с архитектурным стилем здания.

3.7.12. Информационная конструкция должна быть прочной, устойчивой по отношению к порывам ветра и механическому воздействию с учетом климата. Материалы должны соответствовать стандартам качества и обеспечивать длительный срок безопасности и сохранения внешнего вида.

(в ред. [постановления](#) Администрации муниципального образования "Городской округ "Город Нарьян-Мар" от 12.05.2022 N 592)

3.7.13. Отдельные объемные буквы и знаки крепятся на единой раме, выкрашенной в цвет фасада.

3.7.14. Подсветка световых конструкций должна быть внутренней, нельзя использовать открытые светодиоды и стробоскопы.

3.7.15. Панели-кронштейны должны располагаться не ниже 2,5 метра от земли, не дальше 1 метра от фасада у арок, на углах зданий либо в местах членения фасада. При этом если есть место для фасадной вывески, размещение панели-кронштейна не допускается.

3.7.16. Блочные панели-кронштейны для нескольких организаций выполняются в едином стиле и могут содержать в себе профиль деятельности, логотип и адрес. Фон информационного поля преимущественно белый либо бежевый, цвет надписи - черный, темно-зеленый, темно-синий. Типовые блочные панели-кронштейны имеют фиксированные размеры (Приложение N 1, рисунок 4).

3.7.17. Оформление витрин должно происходить комплексно, в едином стиле и должно обеспечивать ощущение пространства внутри здания.

3.7.18. Фасады с особенной архитектурной отделкой (козырьки, выступы, пилястры и другие элементы отделки, расположенные между первым и вторым этажами) не позволяют размещение вывесок на стене здания. В таких случаях возможно размещать информацию на козырьках либо маркизах, при этом данные дополнительные элементы должны соответствовать требованиям настоящих Правил.

3.7.19. Штандарты размещаются на фасаде между витринами, оконными и дверными проемами. Вдоль одного фасада штандарты должны быть одной высоты и ширины (один размер вылета от стены здания).

3.7.20. Информационные вывески хозяйствующих субъектов, расположенных в подвальном или цокольном этаже, могут размещаться над окнами, но не ниже 0,6 метра от земли до нижней границы вывески. Расстояние от границ окон и архитектурных деталей должно быть не менее 0,1 метра. Также такая вывеска не должна выступать более чем на 0,1 метра от плоскости фасада (то есть не может быть размещена на козырьке или фризе цокольного этажа).

(пп. 3.7.20 введен [постановлением](#) Администрации муниципального образования "Городской округ "Город Нарьян-Мар" от 24.01.2024 N 145)

3.7.21. Хозяйствующий субъект, занимающий большую площадь в здании, имеет право установить более одной настенной информационной вывески на одном фасаде, если расстояние между границами вывесок составляет более 12 м, а также на нескольких фасадах одного здания, если помещения хозяйствующего субъекта выходят на несколько фасадов здания (при условии размещения этих вывесок в пределах занимаемой площади).

(пп. 3.7.21 введен [постановлением](#) Администрации муниципального образования "Городской округ "Город Нарьян-Мар" от 24.01.2024 N 145)

3.8. Согласие собственников на размещение информационных конструкций.

3.8.1. Если информационная конструкция будет размещаться на объекте общего имущества собственников помещений в многоквартирном жилом доме, необходимо получение согласия собственников помещений на ее установку. Документом, подтверждающим согласие этих собственников, является протокол общего собрания собственников помещений в многоквартирном доме.

3.8.2. К общему имуществу многоквартирного дома относятся помещения, не являющиеся частями квартир и предназначенные для обслуживания более одного помещения. Состав общего имущества определен в [п. 1 ст. 36](#) Жилищного кодекса Российской Федерации и [Правилах](#)

содержания общего имущества в многоквартирном доме, утвержденных постановлением Правительства Российской Федерации от 13.08.2006 N 491. К объектам общего имущества относятся в том числе фасад, крыша и подъезды дома.

(п. 3.8.2 в ред. [постановления](#) Администрации муниципального образования "Городской округ "Город Нарьян-Мар" от 16.06.2023 N 948)

3.9. Для согласования информационной конструкции, не содержащей сведений рекламного характера, заявителем представляются следующие документы (сведения):

1) [заявление](#) о согласовании установки информационной вывески, дизайн-проекта размещения вывески в письменной форме согласно Приложению 2 к Правилам; (пп. 1 в ред. [постановления](#) Администрации муниципального образования "Городской округ "Город Нарьян-Мар" от 24.11.2022 N 1481)

2) фото фасада здания (склейка фото), включающее в себя имеющиеся на фасаде здания информационные конструкции, с отображением места размещения информационной конструкции, подлежащей согласованию;

3) эскиз информационной конструкции, не содержащей сведений рекламного характера, с привязкой к месту ее установки (фотомонтаж);

4) копия документа, подтверждающего право размещения информационной конструкции на фасаде здания по указанному адресу (свидетельство о праве собственности, договор аренды, письменное согласие собственника недвижимости на размещение информационной конструкции с указанием срока действия этого согласия и т.д.);

(в ред. [постановления](#) Администрации муниципального образования "Городской округ "Город Нарьян-Мар" от 16.06.2023 N 948)

5) технические характеристики информационной конструкции (геометрические размеры, материалы, способ нанесения изображения, подсветка, схема крепления и подключения, иные параметры).

(в ред. постановлений Администрации муниципального образования "Городской округ "Город Нарьян-Мар" от 12.05.2022 N 592, от 24.11.2022 N 1481)

(п. 3.9 введен [постановлением](#) Администрации муниципального образования "Городской округ "Город Нарьян-Мар" от 29.05.2019 N 537)

4. Рекламные конструкции

(в ред. [постановления](#) Администрации муниципального образования "Городской округ "Город Нарьян-Мар" от 12.05.2022 N 592)

4.1. Установка и эксплуатация рекламных конструкций допускается только после получения разрешения.

4.1.1. Разрешение на установку и эксплуатацию рекламной конструкции выдается в соответствии с Административным [регламентом](#) по предоставлению муниципальной услуги "Выдача разрешений на установку и эксплуатацию рекламных конструкций", утвержденным постановлением Администрации МО "Городской округ "Город Нарьян-Мар" от 16.04.2018 N 246.

4.1.2. Документом, определяющим места размещения рекламных конструкций на зданиях или ином недвижимом имуществе, находящихся в собственности Ненецкого автономного округа или собственности Города, а также типы и виды рекламных конструкций, установка которых допускается на данных местах, является [Схема](#) размещения рекламных конструкций на территории муниципального образования "Городской округ "Город Нарьян-Мар", утвержденная постановлением Администрации МО "Городской округ "Город Нарьян-Мар" от 16.05.2018 N 333.

4.2. Разрешенные к установке и эксплуатации виды настенных рекламных конструкций:

1) баннер на металлическом каркасе. Рекламная конструкция является наименее предпочтительной в городской среде. Баннер изготавливается из специальной ткани, устойчивой к изменениям погодных условий;

(пп. 1 в ред. [постановления](#) Администрации муниципального образования "Городской округ "Город Нарьян-Мар" от 16.06.2023 N 948)

2) световой короб (лайтбокс). В рекламной конструкции используется плоская подложка, излучающая свет. Площадь рекламной конструкции в городской среде - не более 10 кв. м;

(в ред. [постановления](#) Администрации муниципального образования "Городской округ "Город Нарьян-Мар" от 07.07.2022 N 863)

3) видеозэкран. Представляет собой электронный экран обычно больших размеров, в котором в качестве источника света используются лампы либо полупроводниковые светодиоды и отсутствует звуковое сопровождение;

4) гобо-проектор (проекторная рекламная установка). Представляет собой оборудование, позволяющее за счет излучения светодиодов, ламп, иных источников света или светоотражающих элементов проецировать рекламу на фасады и крыши зданий, на асфальт и тротуары, на витрины и иные поверхности. Яркость проекционного оборудования должна быть не менее 4000 люменов, звуковое сопровождение не допускается;

5) "Бегущая строка". Представляет собой электронное устройство (табло), предназначенное для отображения большого объема текстовой и графической информации, которая "бежит" горизонтально, двигаясь справа налево;

6) брендмауэр (брендмауэрное панно, щит настенный). Состоит из элементов крепления, несущего каркаса, закрепленного на глухой фасадной стене здания, не имеющей оконных проемов, витрин, архитектурных деталей, элементов декоративного оформления, к которому крепится информационное поле (далее - глухой торец здания).

(пп. 6 введен [постановлением](#) Администрации муниципального образования "Городской округ "Город Нарьян-Мар" от 07.07.2022 N 863)

4.3. Основные требования и правила размещения настенных рекламных конструкций:

4.3.1. На одном фасаде здания запрещено размещение более трех рекламных конструкций, на глухом торце здания допускается размещение рекламных конструкций общим количеством не более четырех.

(в ред. [постановления](#) Администрации муниципального образования "Городской округ "Город Нарьян-Мар" от 07.07.2022 N 863)

4.3.2. При размещении рекламной конструкции на фасаде здания необходимо соблюдать следующие отступы. Расстояние от границ фасада здания - не менее 600 мм. Расстояние между соседними рекламными конструкциями - не менее 400 мм. Отступ от окон, дверей и архитектурных элементов здания - не менее 200 мм. Общая площадь, занимаемая рекламными конструкциями (включая вывески), не должна превышать 25 процентов общей площади фасада.

4.3.3. Расстояние между соседними рекламными конструкциями, расположенными на глухом торце здания, - не менее 400 мм, отступ от границ торца здания - не менее 600 мм. При этом рекламная конструкция должна располагаться на отметке не ниже уровня подоконника окна второго этажа.

4.3.4. При установке рекламных конструкций не допускается повреждение фасада здания и глухого торца здания, их отделки, элементов оформления.

4.3.5. Устанавливаемая рекламная конструкция должна соответствовать по размерным параметрам, оформлению и цветовой гамме ранее размещенным конструкциям.

4.3.6. Не допускается перекрытие элементов фасадного декора: рельеф или карниз, колонна, эркер и пилястр.

4.3.7. Запрещается перекрывать рекламными конструкциями окна и светопрозрачные конструкции зданий.

4.3.8. Габариты рекламных конструкций необходимо центровать по горизонтали по архитектурным линиям фасада здания, глухого торца здания, должна быть соблюдена единая ось с соседними конструкциями.

4.3.9. В темное время суток рекламная конструкция должна иметь подсветку. Подсветка должна иметь немерцающий, приглушенный свет, не создавать прямых направленных лучей в окна жилых помещений. Отсутствие подсветки допускается в случае отсутствия технической возможности для ее обустройства.

4.3.10. Рекламная конструкция должна иметь маркировку с указанием владельца, номера его телефона, номера и даты разрешения на ее установку. Размер текста должен позволять его прочтение с расстояния 5 метров от рекламной конструкции.

4.3.11. Размещение баннеров допускается только на торговых и офисных центрах, культурно-зрелищных, спортивных учреждениях, многоквартирных домах.
(в ред. постановлений Администрации муниципального образования "Городской округ "Город Нарьян-Мар" от 07.07.2022 N 863, от 24.11.2022 N 1481)

4.3.12. Запрещается крепление баннеров непосредственно к фасаду здания без установки рекламной конструкции.
(в ред. постановления Администрации муниципального образования "Городской округ "Город Нарьян-Мар" от 24.11.2022 N 1481)

4.3.13. Рекламная конструкция, предназначенная для крепления баннера, должна быть окрашена в цвет фасада.

4.3.14. Баннер не должен занимать площадь более 25 процентов от площади фасада здания.

4.3.15. Размер баннера или иного носителя должен строго совпадать с размером рекламного поля конструкции.

4.3.16. Размещение видеоз экранов возможно только на зданиях торговых и офисных центров, культурно-зрелищных и спортивных учреждений в специально отведенных местах, при условии обеспечения безопасности оборудования для пешеходов и автомобилистов.

4.3.17. Вид допустимой к размещению на рекламных конструкциях информации должен соответствовать Федеральному закону "О рекламе".

5. Праздничное оформление

5.1. Праздничное оформление зданий производится их владельцами либо уполномоченными организациями в соответствии с концептуальными решениями, планами и схемами, утвержденными правовыми актами органов власти Ненецкого автономного округа, Города, комиссиями, оргкомитетами и иными уполномоченными органами.

5.2. При изготовлении и установке элементов праздничного оформления не допускается снятие, повреждение и ухудшение видимости установленных на здании информационных

конструкций.

5.3. Элементом праздничного оформления могут быть рекламные конструкции, установленные на здании при размещении праздничных баннеров или иных носителей в соответствии со [статьей 10](#) Федерального закона "О рекламе".

**6. Требования к содержанию и техническому обслуживанию,
внешнему виду настенных рекламных и информационных
конструкций**

(введен [постановлением](#) Администрации муниципального образования "Городской округ "Город Нарьян-Мар" от 12.05.2022 N 592)

6.1. Рекламные и информационные конструкции (далее - конструкции) должны эксплуатироваться в соответствии с требованиями законодательства Российской Федерации, а также технической и проектной документации.

6.2. Требования к внешнему виду конструкций устанавливаются единые и обязательные требования к внешнему виду и определяют порядок содержания конструкций в надлежащем состоянии.

Надлежащее состояние конструкции подразумевает:

- 1) целостность конструкции;
- 2) наличие сведений, предусмотренных [подпунктом 4.3.10 пункта 4.3 раздела 4](#) Правил (данное требование применяется в отношении рекламной конструкции);
- 3) отсутствие механических повреждений;
- 4) отсутствие порывов рекламного полотна (данное требование применяется в отношении рекламной конструкции);
- 5) наличие покрашенного каркаса;
- 6) отсутствие ржавчины, коррозии и грязи на всех частях и элементах конструкции;
- 7) отсутствие на всех частях и элементах конструкции наклеенных объявлений, посторонних надписей, изображений и других информационных сообщений;
- 8) подсвет конструкции (в зависимости от типа и вида конструкции) в темное время суток в соответствии с графиком работы уличного освещения.

6.3. Владелец конструкции обязан поддерживать в исправном состоянии, мыть и очищать от загрязнений принадлежащую ему конструкцию по мере необходимости, но не реже одного раза в месяц.

6.4. Устранение повреждений изображения и текста на конструкции осуществляется владельцем конструкции в течение одного дня со дня уведомления уполномоченным органом администрации Города владельца конструкции.

В случае необходимости приведения конструкции в надлежащий вид владелец конструкции обязан выполнить ее очистку и покраску в течение трех дней со дня уведомления уполномоченным органом администрации Города владельца конструкции посредством использования телефонной связи или электронной почты.

6.5. Владелец информационной конструкции обязан осуществить ее демонтаж:

1) в течение месяца со дня выдачи уполномоченным органом администрации Города предписания о демонтаже информационной конструкции, установленной и (или) эксплуатируемой без согласования на установку и эксплуатацию информационной конструкции, а также удалить информацию, размещенную на такой информационной конструкции, в течение трех дней со дня выдачи указанного предписания;

2) в течение десяти дней со дня освобождения помещения здания, на фасаде которого установлена информационная конструкция.

6.6. Порядок демонтажа рекламной конструкции осуществляется в соответствии с требованиями Федерального [закона](#) "О рекламе".

Особенности размещения информационных конструкций на зданиях

Рисунок 1.



Рисунок 2.



Рисунок 3.

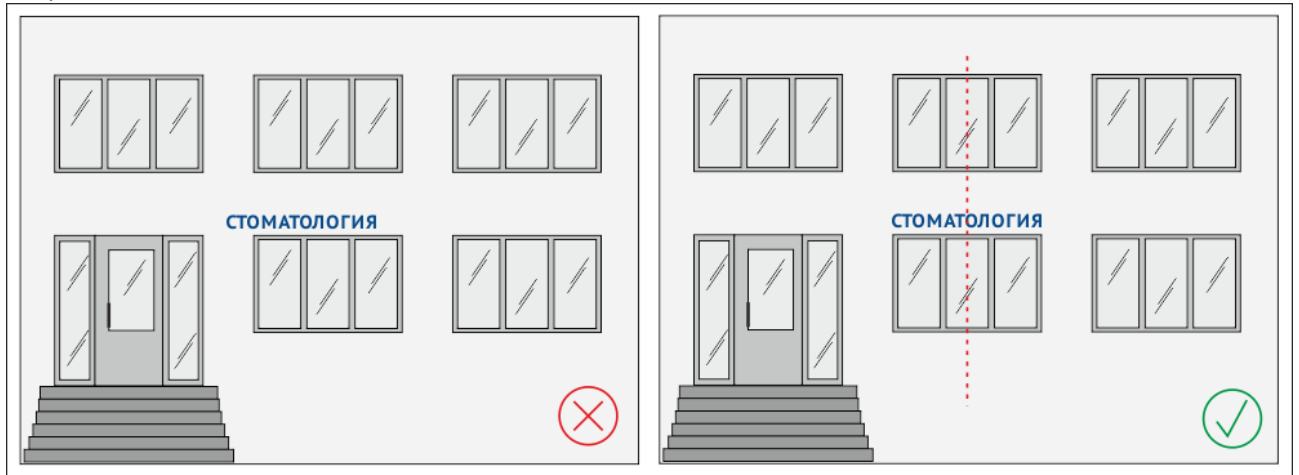

Рисунок 4.

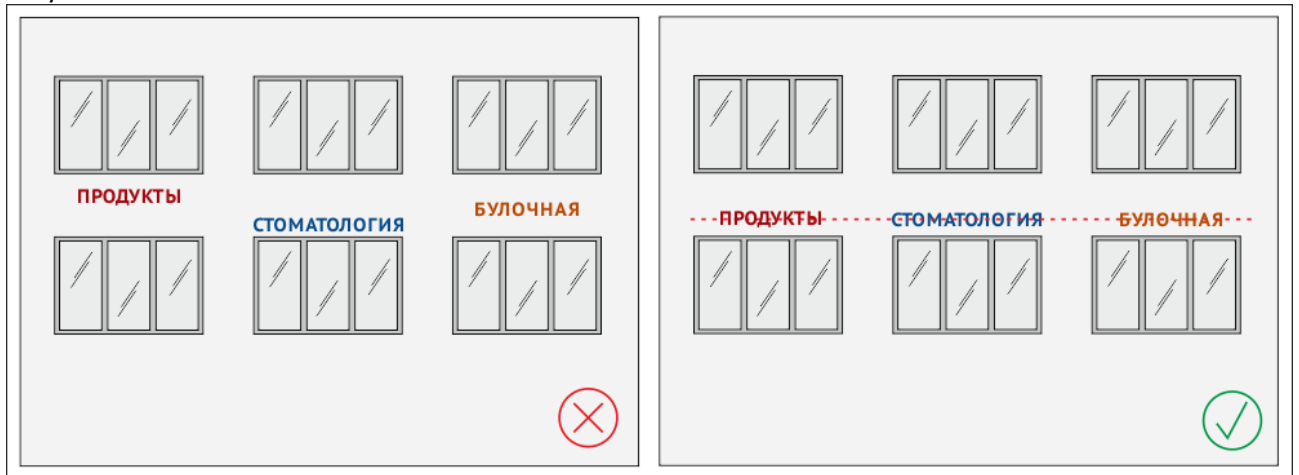

Рисунок 5.

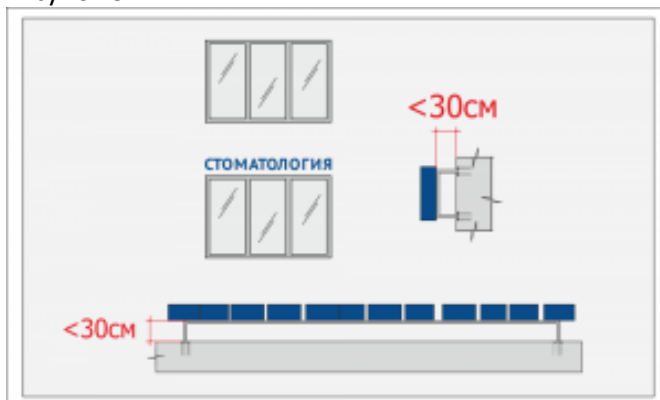

Приложение 2
к Правилам архитектурно-художественного
оформления зданий, строений, сооружений,
фасады которых определяют архитектурный
облик сложившейся застройки на
территории МО "Городской
округ "Город Нарьян-Мар"

Список изменяющих документов
(введено постановлением Администрации муниципального образования
"Городской округ "Город Нарьян-Мар" от 29.05.2019 N 537;
в ред. постановления Администрации муниципального образования
"Городской округ "Город Нарьян-Мар" от 24.11.2022 N 1481)

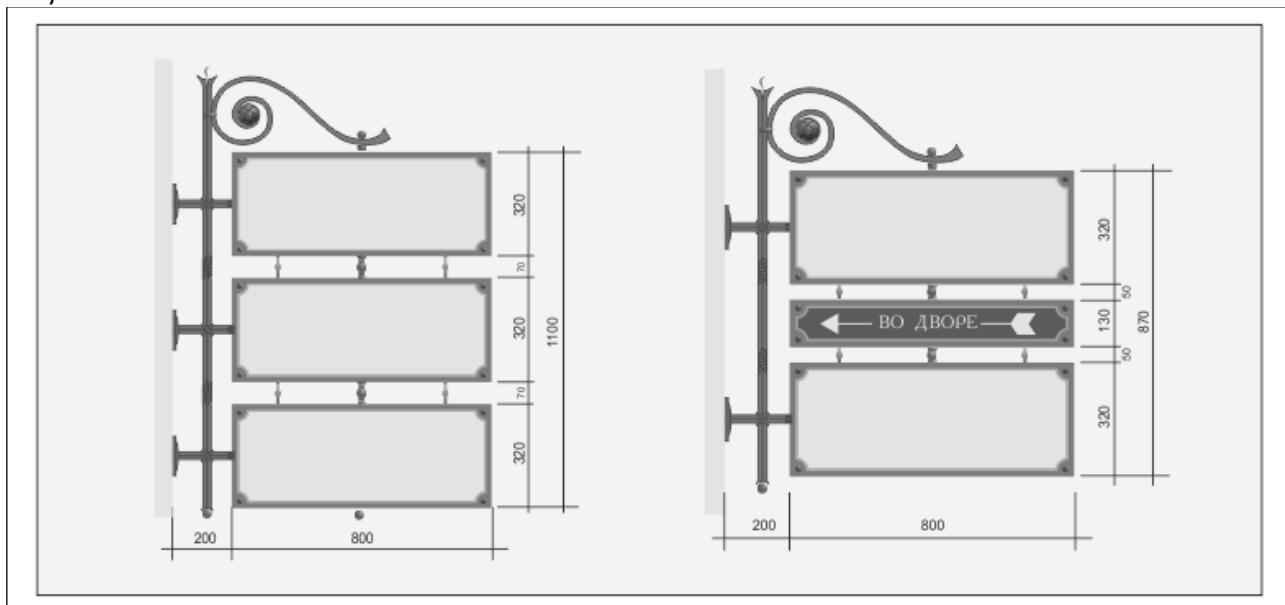
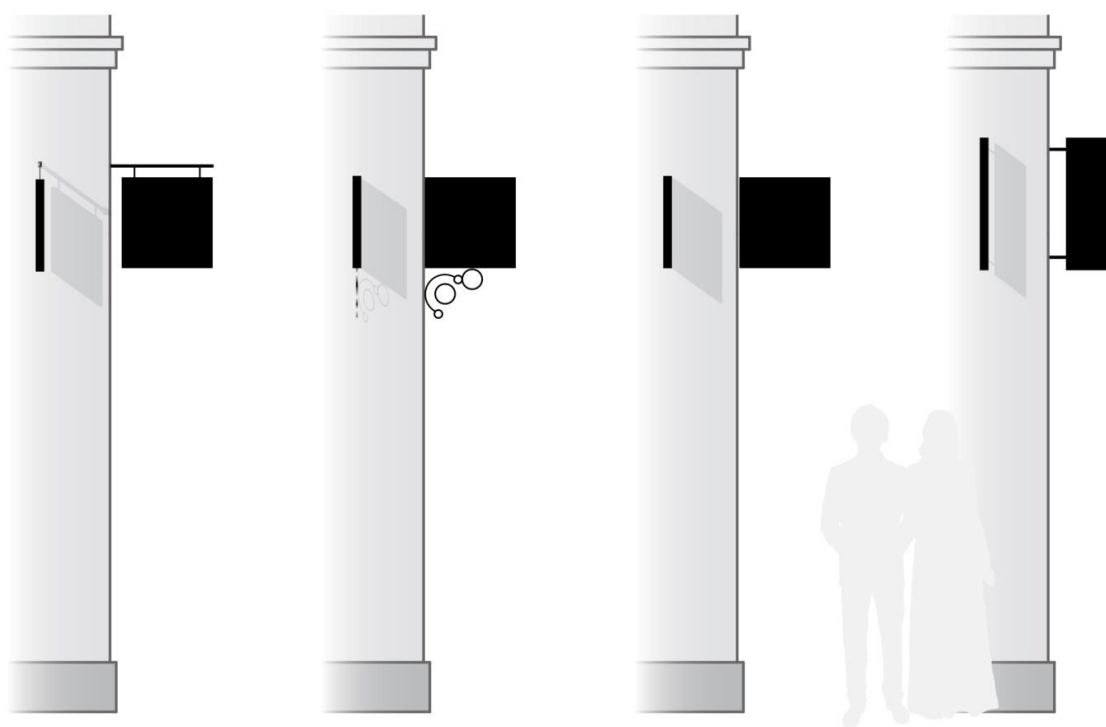
Главе города Нарьян-Мара

ЗАЯВЛЕНИЕ

Прошу согласовать установку информационной вывески, дизайн-проекта размещения вывески.

Вид информационной конструкции: _____

Размеры информационной конструкции: _____

Подсветка _____ Прочие эффекты _____

Адрес размещения: _____

К заявлению прилагаю:

ФИО Заявителя: _____

Организация: _____ Должность: _____ <1>

Почтовый адрес: _____

Телефон (моб): _____ e-mail: _____

" ____ " _____ 20__ г. Подпись Заявителя _____

СОГЛАСИЕ

на обработку персональных данных

Я, _____,
проживающий(ая) по адресу: _____

Паспорт: серия _____ номер _____, выдан _____
(кем и когда)

Место рождения: _____

СНИЛС: _____

выражаю свое согласие на обработку Администрацией муниципального образования "Городской округ "Город Нарьян-Мар" (адрес: 166000, НАО, г. Нарьян-Мар, ул. Ленина, д. 12) моих персональных данных (сбор, систематизацию, накопление, хранение, уточнение, использование, распространение (передачу данных определенному кругу лиц, третьим лицам, в государственные информационные системы), блокирование, уничтожение) как с использованием средств автоматизации, так и без использования таких средств в целях рассмотрения моего заявления на получение мер социальной поддержки, социальной услуги. Перечень персональных данных, на обработку которых дается согласие, включает в себя любую информацию, представляемую в заявлении и других представляемых в Администрацию муниципального образования "Городской округ "Город Нарьян-Мар" документах в указанных выше целях. Я проинформирован(а), что под обработкой персональных данных

понимаются действия (операции) с персональными данными в рамках выполнения Федерального закона от 27.07.2006 N 152-ФЗ "О персональных данных". Настоящее согласие дано мной бессрочно с правом отзыва. Я оставляю за собой право отозвать настоящее согласие путем направления письменного заявления в Администрацию муниципального образования "Городской округ "Город Нарьян-Мар". В этом случае Администрация муниципального образования "Городской округ "Город Нарьян-Мар" прекращает обработку персональных данных, а персональные данные подлежат уничтожению не позднее чем через 5 лет с даты прекращения обязательств сторон.

Настоящее согласие вступает в действие с момента подписания.

" _ " _____ г. _____
(подпись заявителя)

<1> Организация и должность указываются в случае, если заявление подается от имени юридического лица.
